

# Beemoo·CARE

## NORDIC CHANGING TABLE

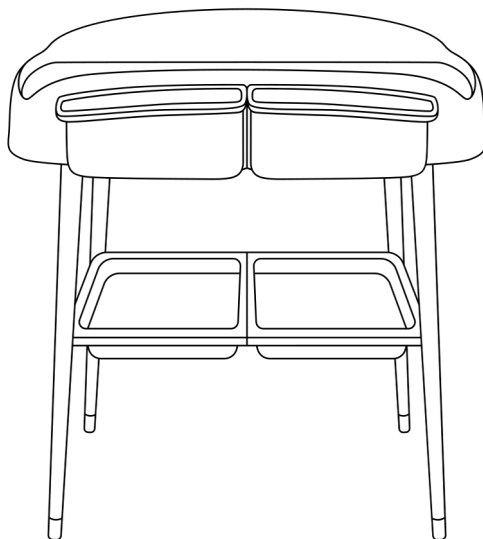

### **IMPORTANT!**

READ CAREFULLY AND  
KEEP FOR FUTURE  
REFERENCE.

Model: Beemoo CARE Nordic  
Changing Table (N1)

### **VIKTIGT!**

LÄS NOGA OCH  
BEHÅLL FÖR FRAMTIDA  
REFERENS.

Modell: Beemoo CARE Nordic  
Golvskötbord (N1)

### **ADVARSEL!**

LES NØYE OG BEHOLD  
FOR FREMTIDIG  
REFERANSE.

Modell: Beemoo CARE Nordic  
Gulvstabellebord (N1)

### **ADVARSEL!**

LÆS OMHYGGELIGT  
OG GEM TIL  
FREMTIDIG  
REFERENCE.

Model: Beemoo CARE  
Nordic Gulvpuslebord (N1)

### **TÄRKEÄÄ!**

LUE OHJEET  
HUOLELLISESTI JA  
SÄILYTTÄ NE TULEVAA  
TARVETTA VARTEN.

Malli: Beemoo CARE Nordic  
Hoitopöytä lattialle (N1)

### **WICHTIG!**

LESEN SIE DIESE HINWEISE  
AUFMERKSAM UND  
BEWAHREN SIE SIE FÜR  
ZUKÜNFTIGE FRAGEN AUF.

Modell: Beemoo CARE  
Bodenwickeltisch (N1)

# WARNING

IMPORTANT. RETAIN FOR FUTURE REFERENCE.  
READ CAREFULLY.

**WARNING** Do not leave the child unattended.

**WARNING** This product is intended for children from birth to 12 months, up to 11 kg.

- All assembly fittings must always be properly tightened and inspected regularly to ensure the safety and stability of the product.
- Be aware of the risk of open fires and other sources of strong heat, such as electric bar fires, gas fires, etc. in the near vicinity of the changing unit.
- The maximum weight of the storage tray is 5 kg.
- The maximum weight of the storage boxes are 1 kg.
- Do not use the changing table if any part is broken, torn or missing.
- Do not use additional or replacement parts other than those obtained from the manufacturer or distributor.
- To avoid injury ensure that your child is kept away when assembling this product.
- Do not let your child play with this product.
- Keep packaging materials away from children.



# PARTS

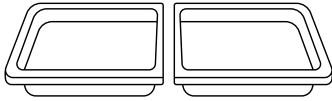

Plastic Storage Tray x2

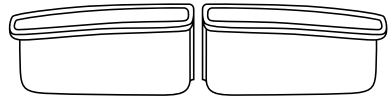

Storage boxes x2

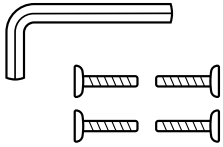

Screw x4, Tool x1

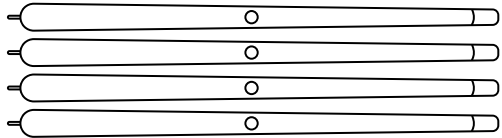

Legs x4

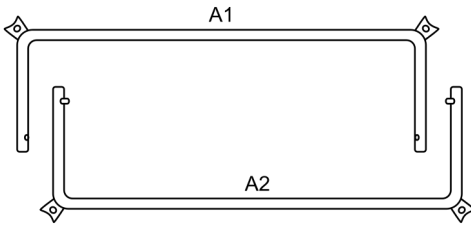

Support tubes (A1 + A2) x1

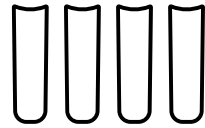

Foot Cover x4

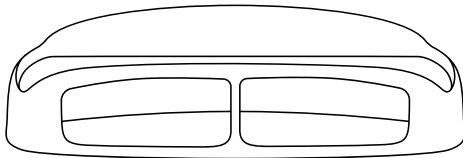
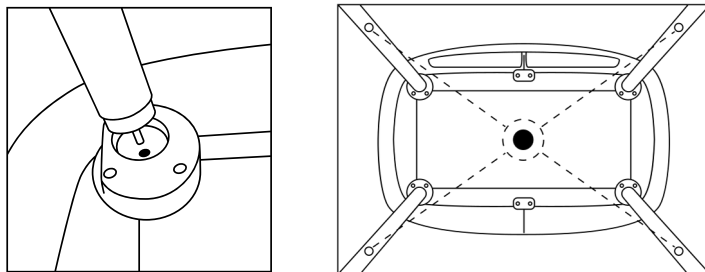

Table with cushion x1

## ASSEMBLY

Place all four legs into the underside of the changing tables corners and screw them securely into place.

Make sure the holes on the legs are facing inwards.



Push the support tube A1 into A2 until it "clicks" into place.

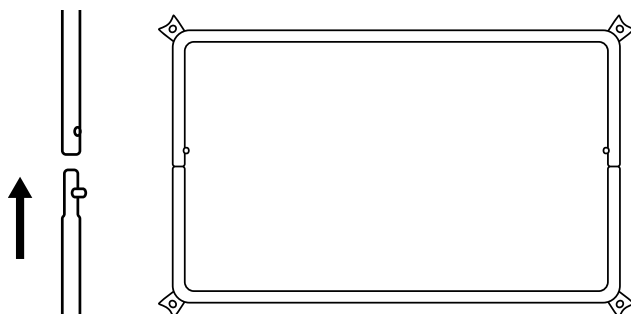

Place the support tube on the inside of the assembled legs.

Screw the support frame to the legs of the changing table loosely. Adjust the legs before tightening screws.

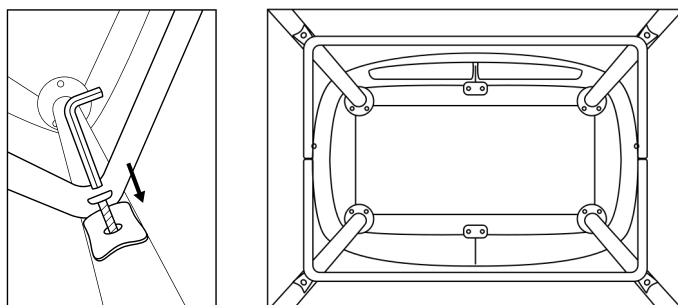

Adjust the feet covers to make sure they are stable to the floor.

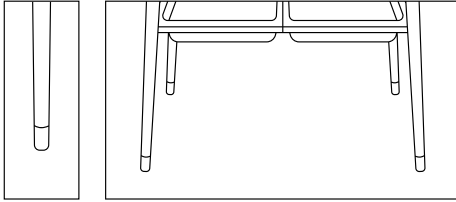

Attach the long feet covers to increase the height of the changing table. Make sure the covers are stable to the floor.

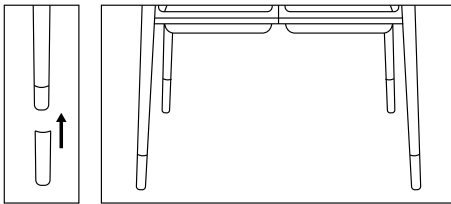

Attach the basket trays on the support tube, make sure it “clicks” into place properly.

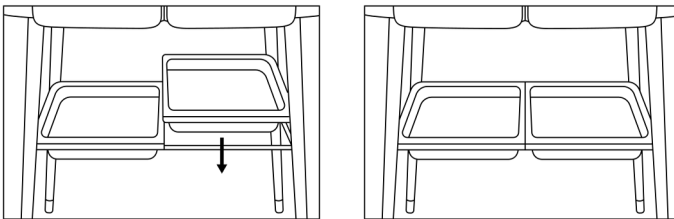

Attach the storage boxes to the sides of the changing table using the designated hooks. Ensure that each box is correctly positioned on the appropriate side — left or right — as indicated.

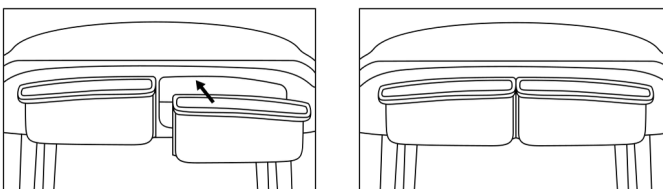

## CARE AND MAINTENANCE

- To ensure the long-lasting use of your changing table, do not use solvents, abrasives or aggressive cleaning products.
- After each wash check the resistance of the fabric and the stitching.



- Always check the parts regularly for tightness of screws, nuts and other fasteners. Tighten or replace if required.
- On a regular basis check the condition and any possible damage of the product. Do not use the changing table if any part is broken, torn or missing.
- To maintain the safety of your changing table seek prompt repairs for bent, torn, worn or broken parts. Do not use additional or replacement parts other than those obtained from the manufacturer or distributor.

# VARNING

## VIKTIGT. SPARA FÖR FRAMTIDA BRUK. LÄS NOGGRANT.

**VARNING** Lämna inte barnet utan uppsikt.

**VARNING** Denna produkt är avsedd för barn från födseln till 12 månader, upp till 11 kg.

- Alla monteringsdetaljer måste alltid vara ordentligt åtdragna och inspekteras regelbundet för att garantera produktens säkerhet och stabilitet.
- Var uppmärksam på risken för öppen eld och andra källor till stark värme, t.ex. elektriska eldar, gaseldar etc. i närheten av enheten.
- Den maximala vikten för förvaringsbrickan är 5 kg.
- Förvaringslådornas maximala vikt är 1 kg.
- Använd inte skötbordet om någon del är trasig, söndersliten eller saknas.
- Använd inte andra tilläggs- eller reservdelar än de som erhållits från tillverkaren eller distributören.
- För att undvika skador ska du se till att barn hålls på avstånd när du monterar denna produkt.
- Låt inte ditt barn leka med denna produkt.
- Förvara förpackningsmaterialet oåtkomligt för barn.



# DELAR

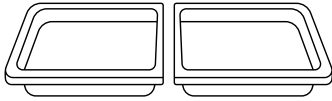

Förvaringsbricka i plast x2



Förvaringslådor x2

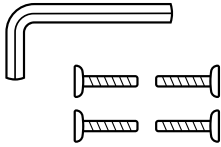

Skruv x4, Verktyg x1

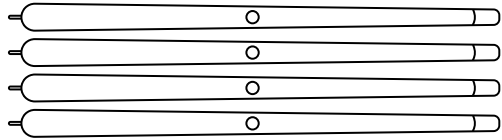

Ben x4

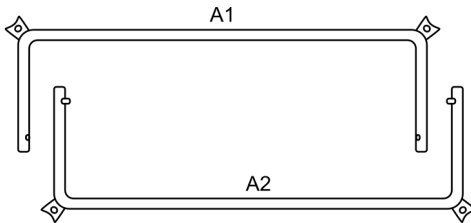

Stödrör (A1 + A2) x1

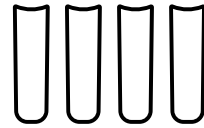

Fotskydd x4

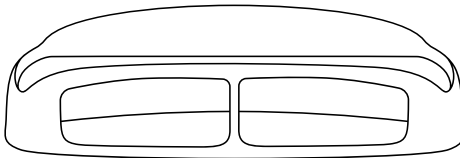

Bord med dyna x1

# MONTERING

Placera alla fyra benen på undersidan av skötbordets hörn och skruva fast dem ordentligt.

Se till att hålen på benen är vända inåt.

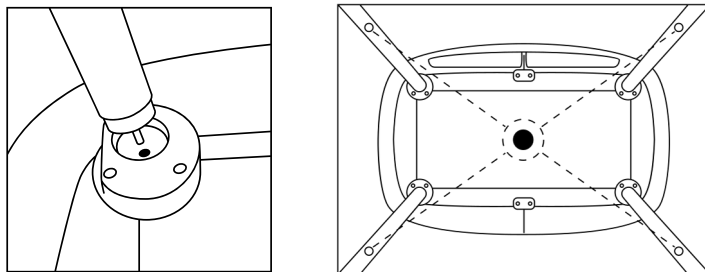

Skjut in stödröret A1 i A2 tills det "klickar" på plats.

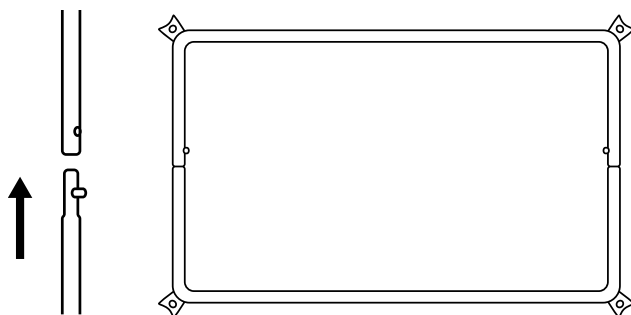

Placera stödröret på insidan av de hopmonterade benen.

Skruva löst fast stödramen på skötbordets ben med skruvar. Justera benen innan du drar åt skruvarna.

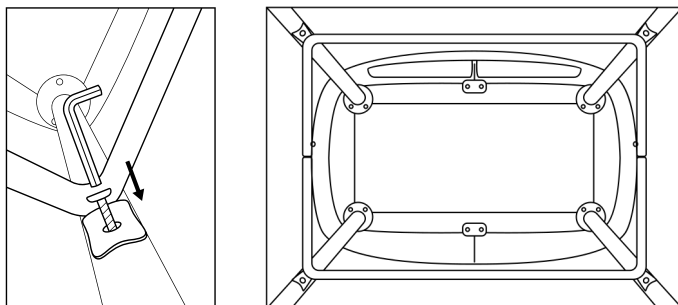

Justera fotskydden så att de står stadigt på golvet.

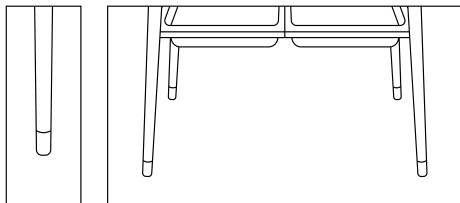

Montera de långa fotskydden för att öka höjden på skötbordet. Se till att skydden står stadigt på golvet.

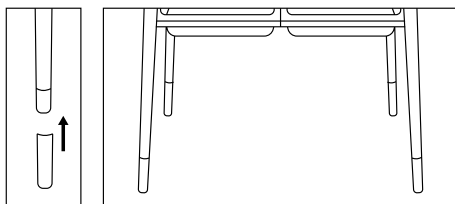

Fäst korgbrickorna på stödröret och se till att de "klickar" på plats ordentligt.

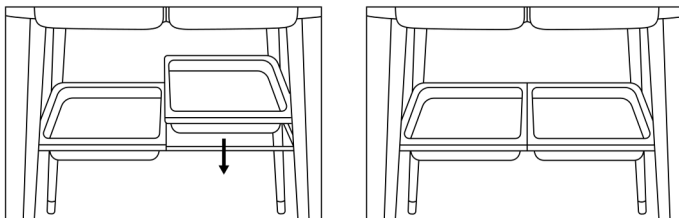

Fäst förvaringslådorna på skötbordets sidor med hjälp av de avsedda krokarna. Se till att varje låda är korrekt placerad på rätt sida - vänster eller höger - enligt anvisningarna.

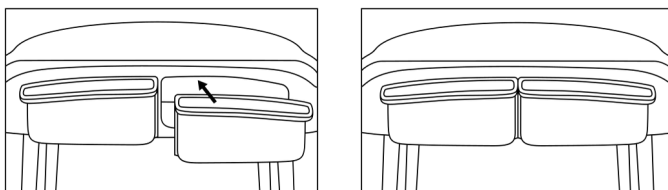

## SKÖTSEL OCH UNDERHÅLL

- För att skötbordet ska hålla länge ska du inte använda lösningsmedel, slipmedel eller aggressiva rengöringsmedel.
- Kontrollera tygets och sömmarnas motståndskraft efter varje tvätt.



- Kontrollera alltid att skruvar, muttrar och andra fästanordningar är ordentligt åtdragna. Dra åt eller byt ut vid behov.
- Kontrollera regelbundet produktens skick och eventuella skador. Använd inte skötbordet om någon del är trasig, söndersliten eller saknas.
- För att upprätthålla skötbordets säkerhet ska böjda, trasiga, slitna eller trasiga delar omedelbart repareras. Använd inte andra tilläggs- eller reservdelar än de som erhållits från tillverkaren eller distributören.

# ADVARSEL

## VIKTIG. OPPBEVAR FOR FREMTIDIG REFERANSE. LES NØYE.

**ADVARSEL** Ikke la barnet være uten tilsyn på stellebordet

**ADVARSEL** Dette produktet er beregnet for barn fra fødsel til 12 måneder, opptil 11 kg.

- Alle monteringsbeslag må alltid strammes ordentlig og inspiseres regelmessig for å garantere produktets sikkerhet og stabilitet.
- Vær oppmerksom på risikoen ved åpen ild og andre kilder til sterk varme, f.eks. elektriske panelovner, gassovner osv. i nærheten av stellebordet.
- Maksimal vekt for oppbevaringsbrettet er 5 kg.
- Oppbevaringsboksene har maksvekt på 1 kg.
- Ikke bruk stellebordet hvis noen av delene er ødelagt, revet eller mangler.
- Ikke bruk andre tilleggsdeler eller reservedeler enn de som er kjøpt fra produsenten eller distributøren.
- For å unngå skader må du sørge for at barnet holdes på avstand når du monterer dette produktet.
- Ikke la barnet ditt leke med dette produktet.
- Hold emballasjematerialet borte fra barn.



## DELER

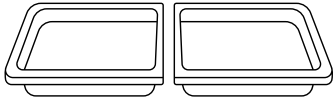

Oppbevaringsbrett i plast x2



Oppbevaringsbokser x2

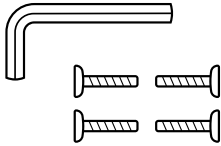

Skrue x4, verktøy x1

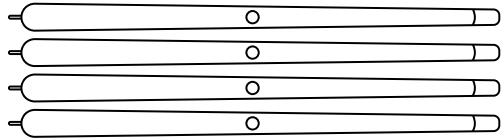

Ben x4

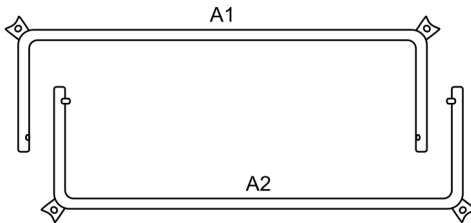

Støtterør (A1 + A2) x1

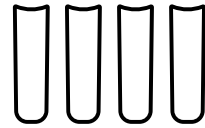

Fotdeksel x4

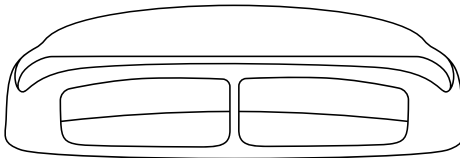

Bord med pute x1

## MONTERING

Plasser alle fire bena på undersiden av stellebordets hjørner, og skru dem godt på plass.

Pass på at hullene på bena vender innover.

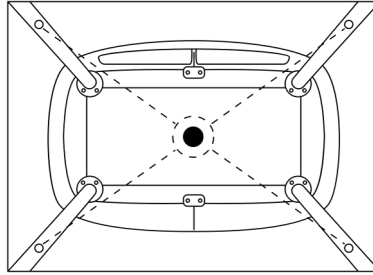
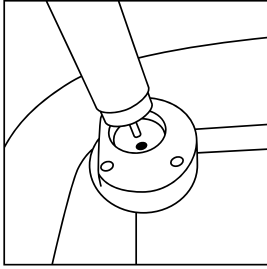

Skyv støtterøret A1 inn i A2 til det "klikker" på plass.

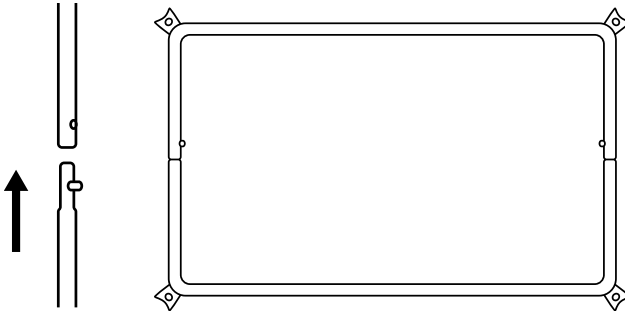

Plasser støtterøret på innsiden av de monterte bena.

Skru støtterammen løst til bena på stellebordet. Juster bena før du strammer skruene.

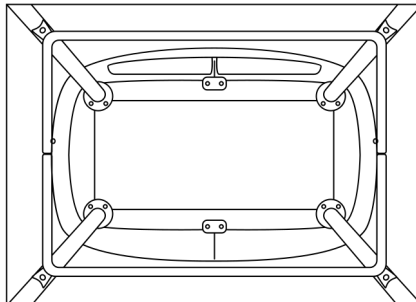
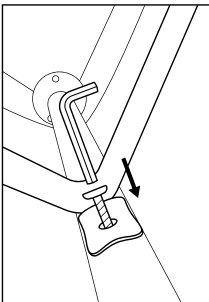

Juster fotdekslene for å sikre at de står stabilt på gulvet.

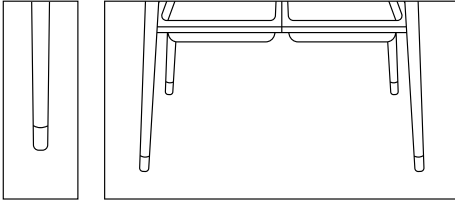

Fest de lange fottrekkene for å øke høyden på stellebordet. Pass på at dekslene ligger stabilt på gulvet.

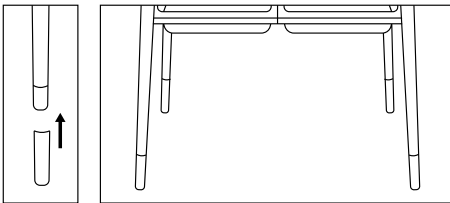

Fest oppbevaringsbrettene på støtterøret, og sørg for at det "klikker" ordentlig på plass.

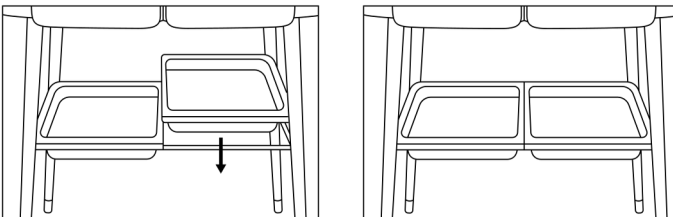

Fest oppbevaringsboksene på sidene av stellebordet ved hjelp av de angitte krokene. Sørg for at hver boks er riktig plassert på riktig side - venstre eller høyre - som angitt.

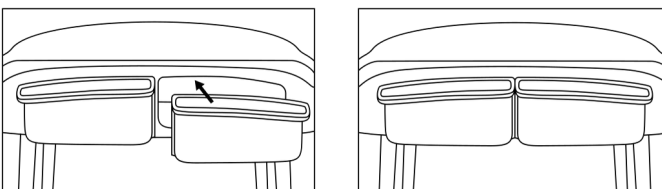

## STELL OG VEDLIKEHOLD

- For å sikre at stellebordet holder lenge, må du ikke bruke løsemidler, slipemidler eller sterke rengjøringsprodukter.
- Kontroller stoffets og sømmenes motstand etter hver vask.



- Kontroller alltid regelmessig at skruer, muttere og andre festeanordninger er stramme. Stram til eller skift ut om nødvendig.
- Kontroller regelmessig produktets tilstand og eventuelle skader på produktet. Ikke bruk stellebordet hvis noen av delene er ødelagt, revet eller mangler.
- For å opprettholde sikkerheten til stellebordet må bøyde, ødelagte, slitte eller ødelagte deler repareres omgående. Ikke bruk andre tilleggsdeler eller reservedeler enn de som er kjøpt fra produsenten eller distributøren.

# ADVARSEL

## VIGTIGT. GEM TIL FREMTIDIG BRUG. LÆS OMHYGGELIGT.

**ADVARSEL** Efterlad ikke barnet uden opsyn.

**ADVARSEL** Dette produkt er beregnet til børn i alderen fra nyfødt til 12 måneder, eller op til 11 kg.

- Alle monteringsbeslag skal altid være ordentligt spændt og inspiceres regelmæssigt for at sikre produktets sikkerhed og stabilitet.
- Vær opmærksom på risikoen ved åben ild og andre stærke varmekilder som f.eks. elektriske varmekilder, gasbrændere osv. i nærheden af puslebordet.
- Opbevaringsbakkens tilladte maksimale vægtbelastning er 5 kg.
- Den tilladte maksimale vægtbelastning på opbevaringskasserne er 1 kg.
- Brug ikke puslebordet, hvis en del er ødelagt, i stykker eller mangler.
- Brug ikke andre ekstradele eller reservedele end dem, du har fået fra producenten eller forhandleren.
- For at undgå skader skal du sørge for, at dit barn holdes på afstand, når du samler dette produkt.
- Lad ikke dit barn lege med dette produkt.
- Hold emballagematerialer væk fra børn.



# DELE

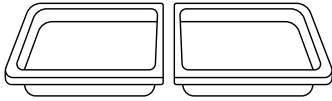

Opbevaringsbakke i plast x2

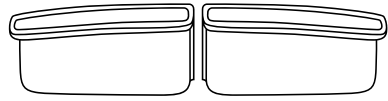

Opbevaringskasser x2

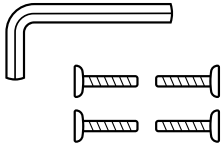

Skrue x4, Værktøj x1

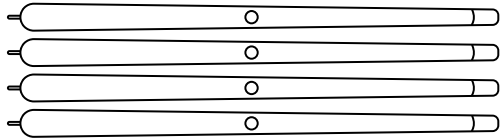

Ben x4

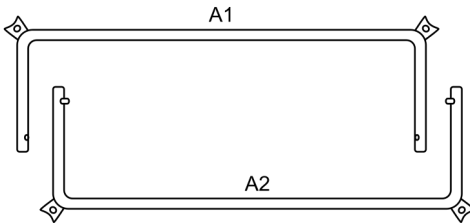

Støtterør (A1 + A2) x1

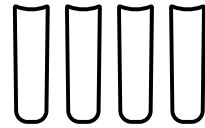

Dæksel x4

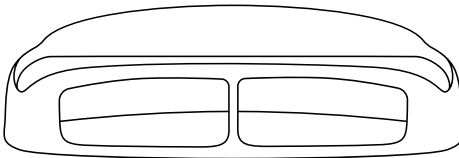

Bord med pude x1

# MONTERING

Placér alle fire ben på undersiden af puslebordets hjørner, og skru dem godt fast.

Sørg for, at hullerne på benene vender indad.

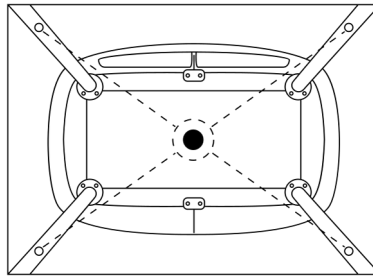
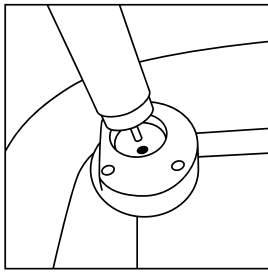

Skub støtterøret A1 ind i A2, indtil det "klikker" på plads.

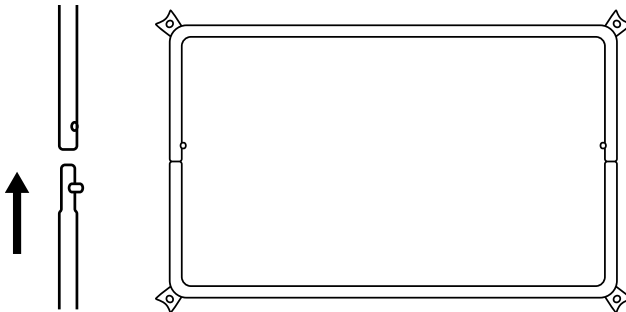

Placer støtterøret på indersiden af de samlede ben.

Skru støtterammen løst fast på puslebordets ben. Juster benene, før du strammer skrueerne.

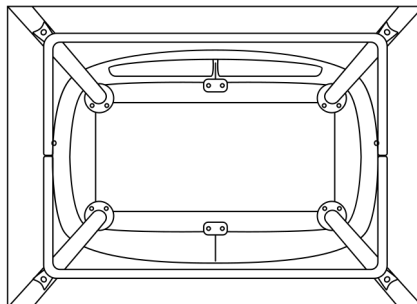
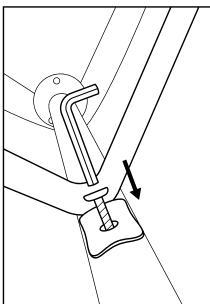

Juster dækslerne for at sikre, at de står stabilt på gulvet.

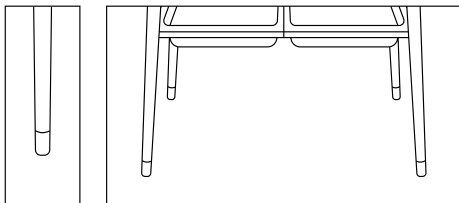

Sæt de lange ben på for at øge højden på puslebordet. Sørg for, at benene er stabile i forhold til gulvet.

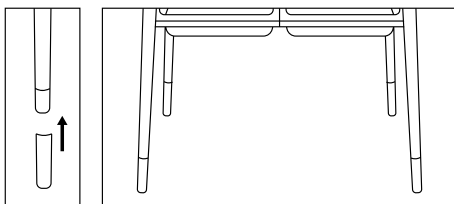

Sæt bakkerne på støtterøret, og sørg for, at de "klikker" ordentligt på plads.

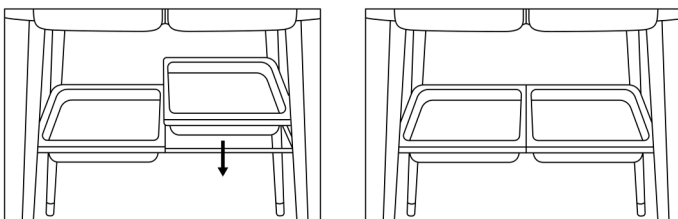

Sæt opbevaringskasserne fast på puslebordets sider ved hjælp af de dertil beregnede kroge. Sørg for, at hver kasse er placeret korrekt på den relevante side - venstre eller højre - som vist.

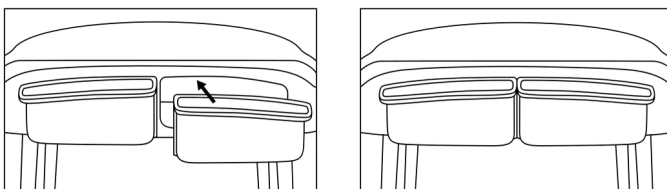

## PLEJE OG VEDLIGEHOLDELSE

- For at sikre, at puslebordet holder længe, må du ikke bruge opløsningsmidler, slibemidler eller aggressive rengøringsmidler.
- Efter hver vask skal du kontrollere stoffets og syningernes modstandsdygtighed.



- Kontrollér altid regelmæssigt om skruer, møtrikker og andre fastgørelseselementer er spændt. Stram eller udskift ved behov.
- Kontrollér regelmæssigt produktets tilstand og eventuelle skader. Brug ikke puslebordet, hvis en del er ødelagt, i stykker eller mangler.
- For at bevare sikkerheden ved dit puslebord skal bøjede, revne, slidte eller ødelagte dele repareres omgående. Brug ikke ekstradele eller andre reservedele end dem, du har fået fra producenten eller forhandleren.

# VAROITUS

TÄRKEÄÄ. SÄILYTÄ TULEVAA KÄYTTÖÄ VARTEN.  
LUE HUOLELLISESTI.

**VAROITUS** Älä jätä lasta ilman valvontaa.

**VAROITUS** Tämä tuote on tarkoitettu syntymästä 12 kuukauden ikäisille lapsille, joiden paino on enintään 11 kg.

- Kaikki asennusliitokset on aina kiristettävä kunnolla ja tarkastettava säännöllisesti tuotteen turvallisuuden ja vakauden varmistamiseksi.
- Huomioi avotulen ja muiden voimakkaiden lämmönlähteiden, kuten sähkö- ja kaasuliekkien yms. vaara hoitopöydän läheisyydessä.
- Säilytysalustan enimmäispaino on 5 kg.
- Säilytyslaatikoiden enimmäispaino on 1 kg.
- Älä käytä hoitopöytää, jos jokin osa on rikki, revennyt tai puuttuu.
- Älä käytä muita kuin valmistajalta tai jälleenmyyjältä saatuja lisä- tai varaosia.
- Varmista loukkaantumisen välttämiseksi, että lapsi pysyy etäällä tuotteen kokoamisen aikana.
- Älä anna lapsen leikkiä tällä tuotteella.
- Pidä pakkausmateriaalit poissa lasten ulottuvilta.



# OSAT

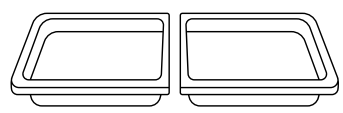

Muovinen säilytysalusta x2

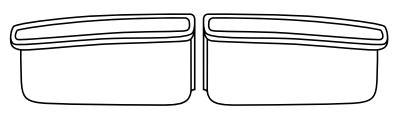

Säilytyslaatikot x2

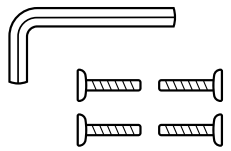

Ruuvi x4, työkalu x1

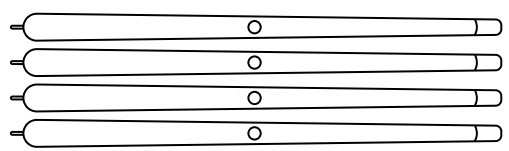

Jalat x4

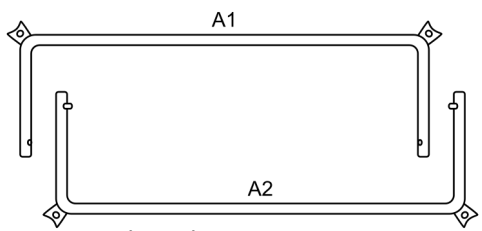

Tukiputket (A1 + A2) x1

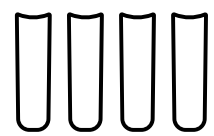

Jalkasuoja x4

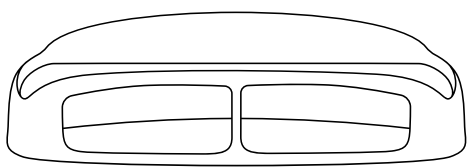

Pöytä alustalla x1

# ASENNUS

Aseta kaikki neljä jalkaa hoitopöydän kulmien alapuolelle ja ruuvaa ne tukevasti paikoilleen.

Varmista, että jalkojen reiät ovat sisäänpäin.

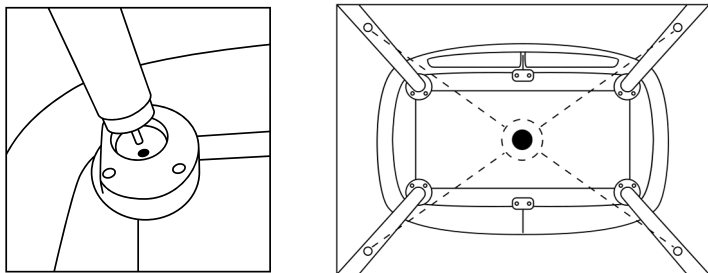

Työnnä tukiputki A1 A2:een, kunnes se "napsahtaa" paikalleen.

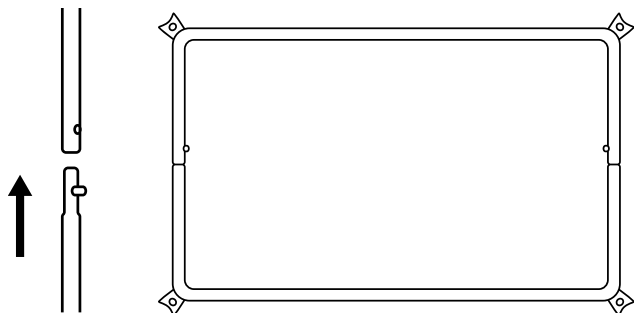

Aseta tukiputki koottujen jalkojen sisäpuolelle.

Ruuvaa tukikehys hoitopöydän jalkoihin löysästi. Säädä jalat ennen ruuvien kiristämistä.

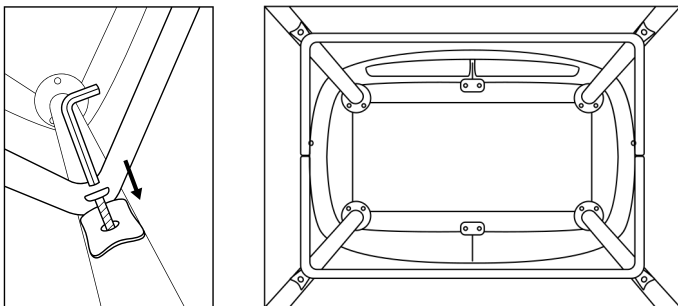

Säädä jalkasuojia varmistaaksesi, että ne ovat vakaasti kiinni lattiassa.

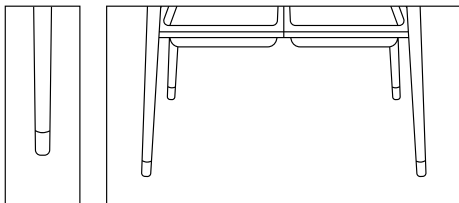

Kiinnitä pitkät jalkasuojat, jotta hoitopöydän korkeus kasvaa. Varmista, että suojat ovat tukevasti kiinni lattiassa.

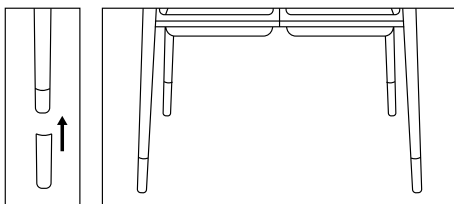

Kiinnitä korialustat tukiputkeen ja varmista, että ne "napsahtavat" kunnolla paikoilleen.

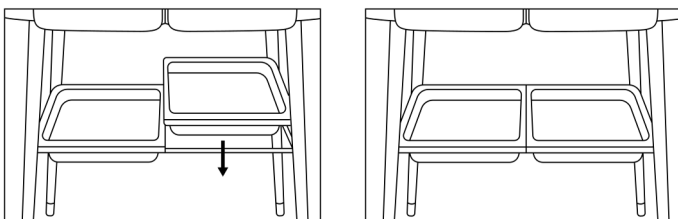

Kiinnitä säilytyslaatikot hoitopöydän sivuille niille varattujen koukkujen avulla. Varmista, että kukin laatikko on oikein sijoitettu oikealle - vasemmalle tai oikealle - kuten ilmoitettu.

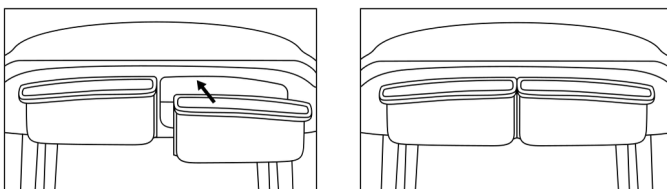

## HOITO JA YLLÄPITO

- Älä käytä liuottimia, hankausaineita tai aggressiivisia puhdistusaineita, jotta voit varmistaa, että hoitopöytäsi on käytössä pitkään.
- Tarkista kankaan ja ompeleiden kestävyys jokaisen pesun jälkeen.



- Tarkista aina säännöllisesti osien ruuvien, muttereiden ja muiden kiinnikkeiden kireys. Kiristä tai vaihda tarvittaessa.
- Tarkista säännöllisesti tuotteen kunto ja mahdolliset vauriot. Älä käytä hoitopöytää, jos jokin osa on rikki, revennyt tai puuttuu.
- Hoitopöydän turvallisuuden säilyttämiseksi korjauta taipuneet, repeytyneet, kuluneet tai rikkiinäiset osat viipymättä. Älä käytä muita kuin valmistajalta tai jälleenmyyjältä saatuja lisä- tai varaosia.

# WARNUNG

## WICHTIG. FÜR SPÄTERE VERWENDUNG AUFBEWAHREN. SORGFÄLTIG LESEN.

**WARNUNG** Lassen Sie das Kind nicht unbeaufsichtigt.

**WARNUNG** Dieses Produkt ist für Kinder von der Geburt bis zu 12 Monaten und bis zu 11 kg geeignet.

- Alle Montagebeschläge müssen stets ordnungsgemäß angezogen und regelmäßig überprüft werden, um die Sicherheit und Stabilität des Produkts zu gewährleisten.
- Achten Sie auf die Gefahr von offenem Feuer und anderen starken Wärmequellen in der Nähe der Wickelkommode, wie z. B. Elektroamine, Gaskamine usw.
- Die maximale mögliche Belastung des Ablagefachs beträgt 5 kg.
- Die maximale mögliche Belastung der Aufbewahrungsboxen beträgt 1 kg.
- Verwenden Sie den Wickeltisch nicht, wenn ein Teil gebrochen ist, gerissen ist oder fehlt.
- Verwenden Sie keine zusätzlichen Teile oder Ersatzteile, die nicht vom Hersteller oder Händler stammen.
- Um Verletzungen zu vermeiden, stellen Sie sicher, dass Ihr Kind während des Zusammenbaus dieses Produkts ferngehalten wird.
- Lassen Sie Ihr Kind nicht mit diesem Produkt spielen.
- Halten Sie Verpackungsmaterial von Kindern fern.



# TEILE

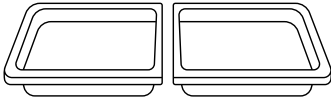

Kunststoffablage x2



Aufbewahrungsboxen x2

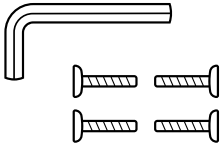

Schraube x4, Werkzeug x1

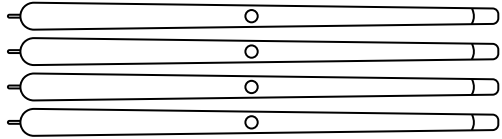

Beine x4

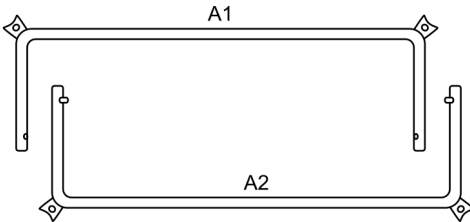

Stützrohre (A1 + A2) x1

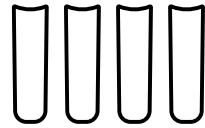

Fußabdeckung x4

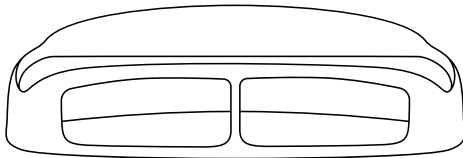

Tisch mit Kissen x1

# MONTAGE

Setzen Sie alle vier Beine in die Unterseite der Wickeltischecken und schrauben Sie sie fest.

Vergewissern Sie sich, dass die Löcher an den Beinen nach innen gerichtet sind.

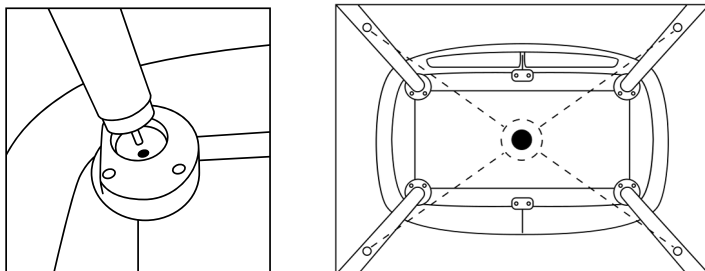

Schieben Sie das Stützrohr A1 in A2, bis es mit einem "Klick" einrastet.

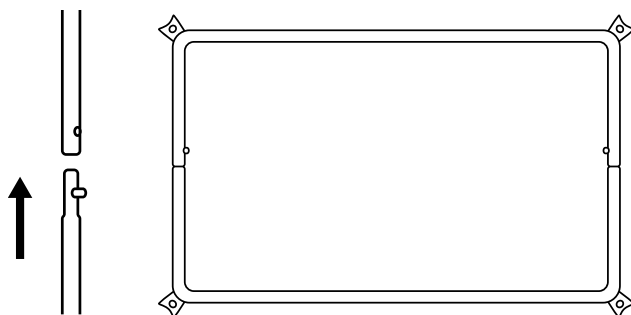

Setzen Sie das Stützrohr auf die Innenseite der montierten Beine. Schrauben Sie den Stützrahmen lose an die Beine des Wickeltisches. Stellen Sie die Beine ein, bevor Sie die Schrauben anziehen.

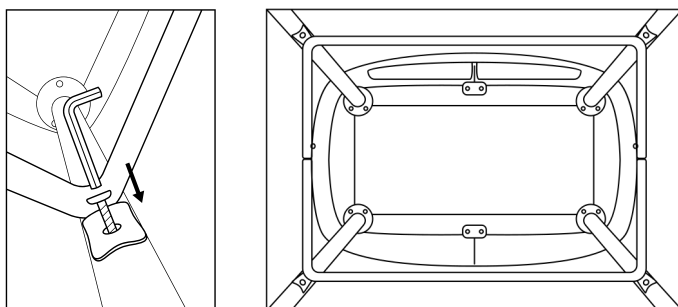

Stellen Sie die Abdeckungen der FüÙe so ein, dass sie stabil auf dem Boden stehen.

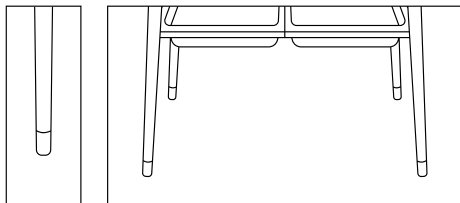

Bringen Sie die langen Fußabdeckungen an, um die Höhe des Wickeltisches zu erhöhen. Achten Sie darauf, dass die Abdeckungen stabil auf dem Boden stehen.

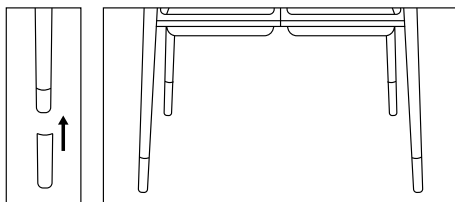

Bringen Sie die Kunststoffablagen am Stützrohr an und achten Sie darauf, dass sie richtig einrasten.

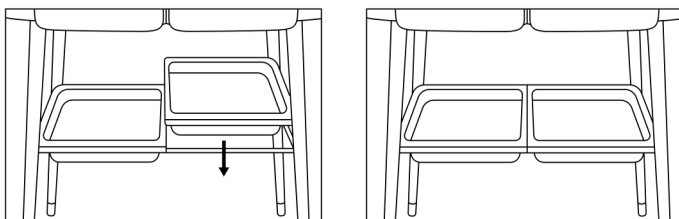

Befestigen Sie die Aufbewahrungsboxen mit den vorgesehenen Haken an den Seiten des Wickeltisches. Vergewissern Sie sich, dass jede Box korrekt auf der entsprechenden Seite - links oder rechts - positioniert ist, wie angegeben.

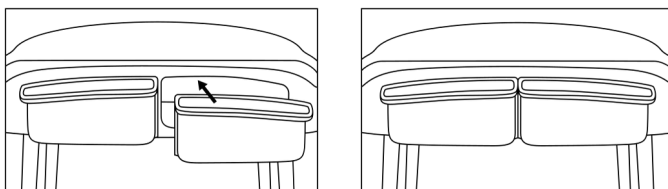

## PFLEGE UND WARTUNG

- Um eine lange Lebensdauer Ihres Wickeltisches zu gewährleisten, sollten Sie keine Lösungsmittel, Scheuermittel oder aggressive Reinigungsprodukte verwenden.
- Prüfen Sie nach jeder Wäsche die Widerstandsfähigkeit des Bezugs und der Nähte.



- Überprüfen Sie die Teile regelmäßig auf festen Sitz der Schrauben, Muttern und anderen Befestigungselemente. Ziehen Sie sie nach oder ersetzen Sie sie, falls erforderlich.
- Überprüfen Sie das Produkt regelmäßig auf eventuelle Beschädigungen. Verwenden Sie den Wickeltisch nicht, wenn ein Teil gebrochen ist, gerissen ist oder fehlt.
- Um die Sicherheit Ihres Wickeltisches zu gewährleisten, lassen Sie verbogene, gerissene, abgenutzte oder gebrochene Teile umgehend reparieren. Verwenden Sie keine zusätzlichen Teile oder Ersatzteile, die nicht vom Hersteller oder Vertreiber stammen.



@beemoo\_scandinavia

# Beemoo · CARE



Produced by:  
**Jollyroom AB**

Sörredsvägen 111 SE-418 78  
Gothenburg, Sweden  
Contact: +46313100000  
[www.jollyroom.com/contact](http://www.jollyroom.com/contact)



Producerad av:  
**Jollyroom AB**

Sörredsvägen 111 SE- 418 78  
Gothenburg, Sweden  
Kontakt: +46313100000  
[www.jollyroom.com/contact](http://www.jollyroom.com/contact)



Produsert av:  
**Jollyroom AB**

Sörredsvägen 111 SE- 418 78  
Gothenburg, Sweden  
Kontakt: +4733509350  
[www.jollyroom.com/contact](http://www.jollyroom.com/contact)



Produceret af:  
**Jollyroom AB**

Sörredsvägen 111 SE-418 78  
Gothenburg, Sweden  
Kontakt: 88448888  
[www.jollyroom.com/contact](http://www.jollyroom.com/contact)



Tuottanut:  
**Jollyroom AB**

Sörredsvägen 111 SE-418 78  
Gothenburg, Sweden  
Asiakaspalvelu: 0942415555  
[www.jollyroom.com/contact](http://www.jollyroom.com/contact)



Produziert von:  
**Jollyroom AB**

Sörredsvägen 111 SE-418 78  
Gothenburg, Sweden  
Service: +4904029997999  
[www.jollyroom.com/contact](http://www.jollyroom.com/contact)